

Montage-Schiebetürantrieb STS

Vorarbeiten:

- Montage der Laufschiene und der Türflügel
- sauberes Einregulieren der Laufwagen und der Türe
- Türe muss leicht laufen und darf nirgends streifen oder klemmen

Hinweis:

Laufschiene (wenn möglich) mit leichtem Gefälle montieren 2 – 3 mm/m

Set mit Standardkonsolen

A: STS 50 – 80U

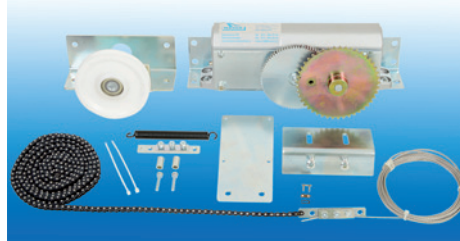

B: STS 120 – 200U

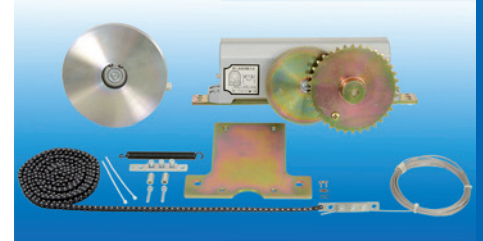

Montage:

- Türschliesser mit Originalkonsolen über der Laufschiene an Wand montieren
- Umlenkrolle mit Originalkonsole an Laufschiene oder Wand montieren

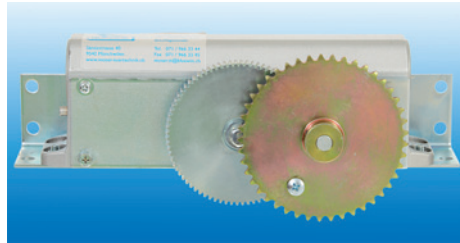
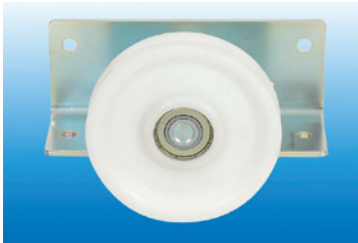

Empfohlene Montage:

- Türschliesser auf Laufschiene rechts montieren
- Umlenkrolle auf Laufschiene links montieren



Standardkonsolen:

- Türschliesser mit Konsolen an der Laufschiene aufstecken und mit Gegenplatte festklemmen, ggf. mit seitlicher Stellschraube parallel ausrichten
- Umlenkrolle mit Konsole an der Laufschiene aufstecken und mit Gegenplatte festklemmen

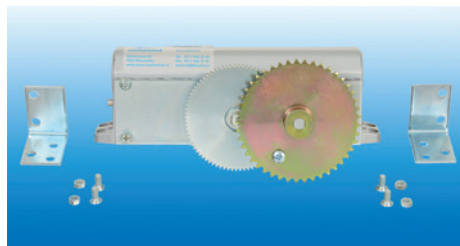

Alternativ:

- Konsolen-Set zu EKU Porta 300 (Set links oder rechts)
- entfernen der Standardkonsolen und montieren der neuen Konsolen, Schrauben liegen bei

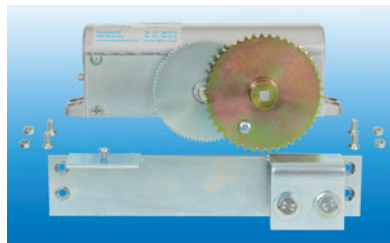

Zusammenbau der Ketten-Seilkombination:

- Ketten-Seilkombination zusammenbauen und montieren (Feder immer in Zugrichtung)

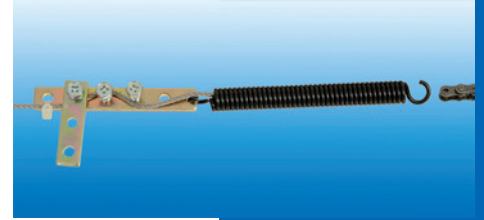
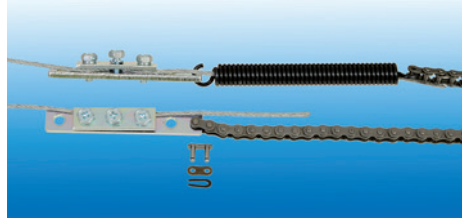

Drahtseil mit Kette montieren und so Seillänge bestimmen. Seil anschliessend wieder demontieren und an Seilklemme ca. 10 – 15 mm kürzen, Ketten-Seilkombination wird so ca. 8 mm vorgespannt.

Ein Seilende durch die Feder führen und vorstehendes Seilende mit Kabelbinder an Kette fixieren. Das zweite Seilende kürzen und mit beiliegendem Kabelbinder an Kette fixieren.

Kette kürzen:

Bei schmalen Türflügeln muss die Kette eventuell dem entsprechend kürzeren Laufweg gekürzt werden.

Antriebsrad eine Umdrehung nach links vorspannen und mit Schraube sichern = (Auslieferungszustand)

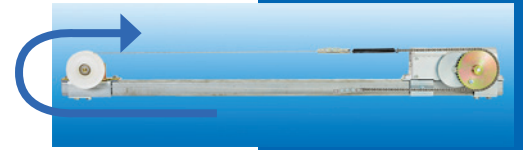

Türflügel ganz schliessen und Flügelmitte markieren

Anschliessend Ketten-Seilkombination so auf Antriebsrad auflegen, dass die Verbindungsplatten Mitte von Türflügel sind, dann Antriebsrad mit aufgelegter Kette ca. 1/2 Umdrehung gegen den Uhrzeigersinn vorspannen, Seil auf Umlenkrolle unten auflegen und durch drehen an der Umlenkrolle (im Uhrzeigersinn) auf diese aufziehen.

Türmitnehmer:

Platte und Winkel

STS 80 – 80U

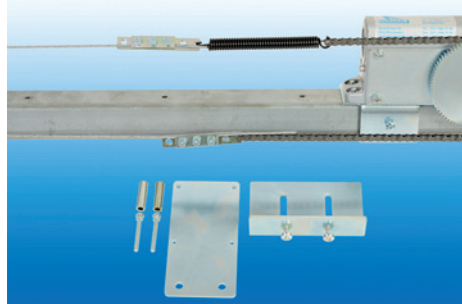

STS 120U – 200U

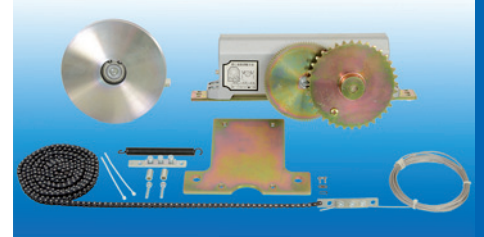

Rechts öffnend:

die Mitnehmer-Platte am unteren Seilverbinder befestigen

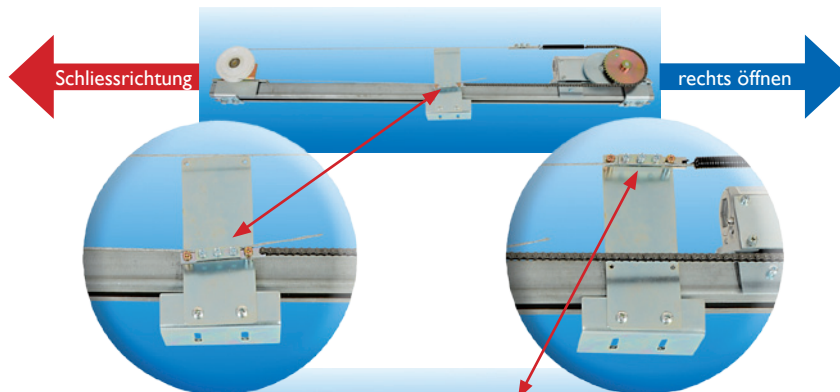

Links öffnend:

die Mitnehmer-Platte am oberen Seilverbinder befestigen



Winkelplatte an Türflügel befestigen, ausrichten und mit Antrieb verbinden
Sicherungsschraube entfernen.

Einstellen des Türschliessers

Grundeinstellung:

Antriebsrad eine Umdrehung nach links vorgespannt, ergibt in etwa nachstehende Werte:

Ventil-Einstellungen:

- 1 = 1. Geschw. offen bis ca. 700 mm
- 2 = 2. Geschw. 700 mm bis ca. 250 mm
- 3 = 3. Geschw. 250 mm bis geschlossen



Zubehör

Konsolen für EKU Porta 300 und andere mit gleichen Abmessungen

Antrieb links

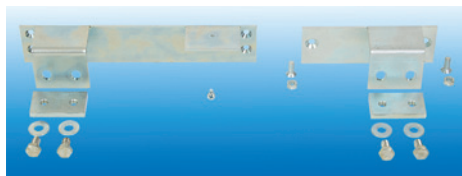

Antrieb rechts (Standard)

